

BUENO / BARLETTA / NORTHON



Naše kreslá, dizajnovane inšpirované retro štýlom sú pevné a vzdušné zároveň. Vďaka pevnej konštrukcii a pružnému sedadlu zaručujú maximálne pohodlie sedenia. Skvele vyniknú v priestoroch obývačky, relaxačnej izby či pánskeho salónika. Vďaka širokej palete farieb a štruktúr poťahových látok je možné ich jednoducho zladiť s akýmkoľvek interiérom.



BUENO

Kreslo Bueno vynikne v obývačke ako solitér a zároveň nezahltí priestor priveľkou hmotou, je pevné a vzdušné zároveň. Prvotná jednoduchosť pripomína retro kreslá, avšak detail výrazného štepovania vytvára akcent súčasnej modernosti. Materiálová dvojkombinácia – drevené opierky a látkové alebo kožené čalúnenie zdôrazňuje dva póly v solídnom charaktere kresla. Vystihuje ho aj pevnosť konštrukcie a pružnosť sedadla, ktoré zaručujú pohodlné sedenie s knihou či kávou v ruke.

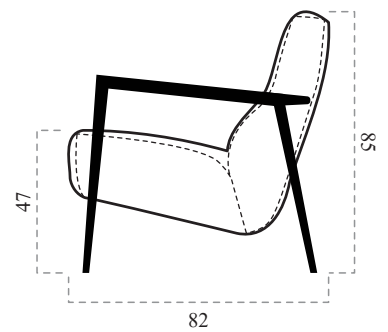
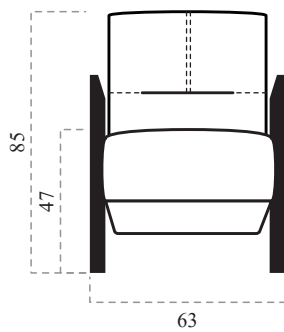
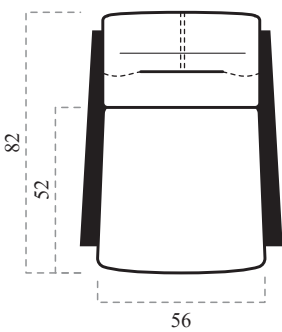

NORTHON

Atribút pevnosti a vzdušnosti kresla Northon, je zárukou dobrej voľby. Vizuálne efektne kovové prekríženie nielen spevňuje drevenú konštrukciu prepojených nožičiek kresla s podrúčkou. Kovový prvok prekrížených tyčiek už na prvý pohľad vyžaruje eleganciu s nádychom industriálneho štýlu. Práve toto kreslo ponúka široké možnosti jeho uplatnenia v priestore a účele využitia.

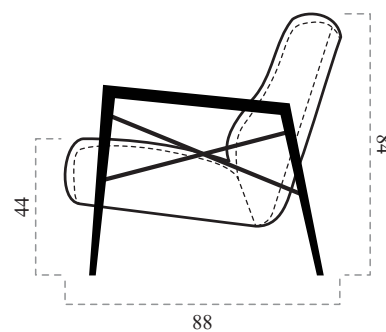
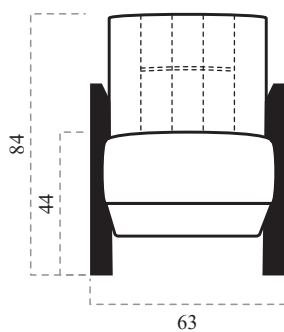
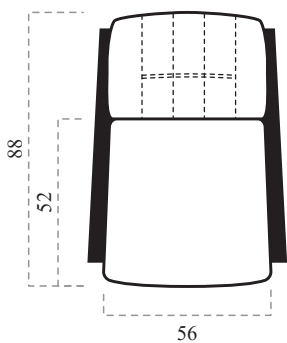

BARLETTA

Kreslo Barletta využíva trubkový kov v efektnom prvku nožičiek a opierok ramien, zjednotených v ľahkej štvorcovej konštrukcii pripomínajúcej rám.

Funkcionalistická idea je podčiarknutá jednoduchou líniou sedacej časti a chrbtovej opierky bez akýchkoľvek ozdobných detailov. Kovová podrúčka má v dotykovej časti potah z rovnakého materiálu ako je potah čalúnenia. Je nielen estetickým prvkom, jeho účelom je aj užívateľský komfort, teda zjemnenie povrchu a teplého pocitu pri dotyku.

